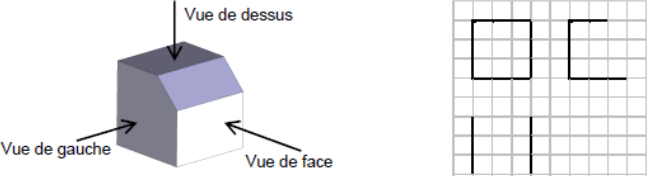
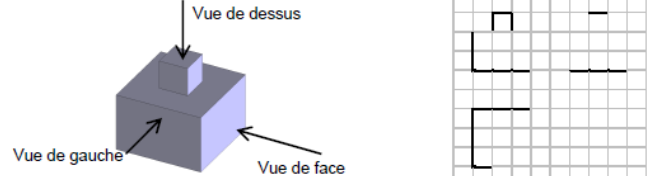
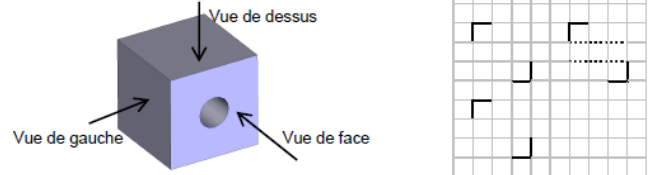
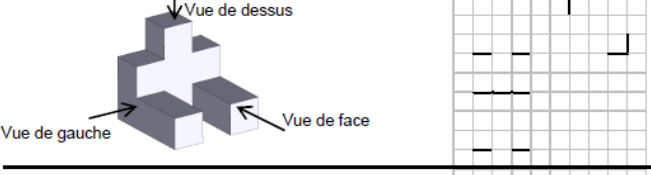
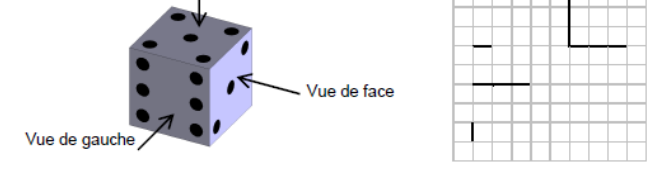
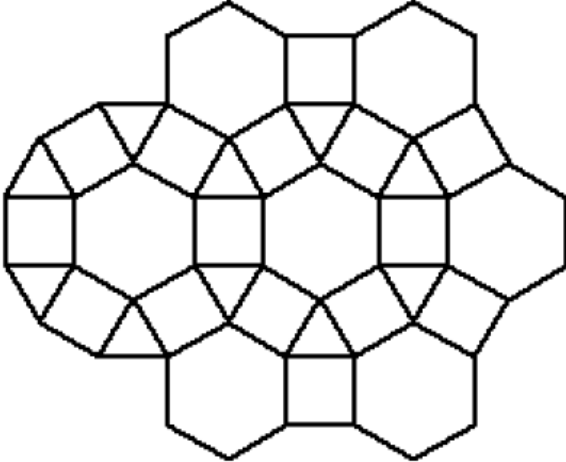

Thème		Tracés et croquis
Notions spatiales	7.5	
<p>Pour chaque pièce, compléter la vue de face, vue de gauche et vue de dessus</p>	1.5	
	1.5	
	1.5	
	1.5	
	1.5	

Dessin géométrique	10	
1. Trace un cercle de centre O et de rayon 8cm. Trace un diamètre [AE].	1	
2. Trace un diamètre [CG], perpendiculaire au diamètre [AE] en O.	0.5	
3. Trace la bissectrice de l'angle AOC. Elle coupe le cercle en B et F.	1	
4. Trace la bissectrice de l'angle COE. Elle coupe le cercle en D et H.	1	
5. Construis le point B' tel que ABCB' soit un losange.	1.5	
6. Place de la même manière les points C', D', E', F', G' et H'. Trace les huit losanges.	3	
7. Choisis trois crayons de couleurs et colorie le tracé ainsi obtenu.	2	

Expression libre	5	
<p><i>“J’ai mis toute ma vie à savoir dessiner comme un enfant.” Pablo Picasso</i></p> <p><i>“Je ne peins pas ce que je vois, je peins ce que je pense.” Pablo Picasso</i></p> <p>Nombreux graphologues affirment que c'est au cours de notre enfance que nous associons les formes à des émotions et des sensations. Néanmoins, chaque individu possède ses propres structures de griffonnages.</p> <p>Ainsi, le dessin est très proche de notre subconscient, pouvant révéler des pans de notre personnalité, dans ses émotions, ses tendances, ses qualités...</p> <p>En vous appuyant sur les citations de Picasso, dessinez, en toute spontanéité, votre ressenti ou votre état d'esprit du moment.</p> <p>Utilisez pour cela un crayon à papier et/ou des crayons de couleurs/des feutres</p>		

Tracé géométrique	7.5	
<p>En vous aidant de la règle, du compas et de l'équerre, complétez le pavage ci-contre (extrait de l'Alhambra) jusqu'aux limites de la case impartie dans le tableau.</p> <p>Puis coloriez le dessin harmonieusement et de façon systématique.</p>	<p>5</p> <p>2.5</p>	 <p>pavage petit rhombitrihexagonal.</p>
<p>Total</p>		